



---

## MMG.04 *Grapple* Hydraulischer Mehrschalengreifer

Baggerdienstgewichtsklasse: 7 – 10 to und Ladekräne

---

### MTI *Grapple* - Mehrschalengreifer (5 Schalen)



- Inhalt: 120 l/SAE  
Schalenform: offen, halboffen, geschlossen
- Flache kompakte Bauweise
- Hydr. Kompakt Drehmotor endlos hydraulisch Drehbar
- Integrierte Druckbegrenzung für die Greiffunktion
- Schlauchanschlüsse am Rotator durch Verschraubungsschutz geschützt
- 5 Zylinder im Schalenarm geschützt eingebaut
- Schalenkonstruktion durch Stützbleche verstärkt
- Mechanische Öffnungs- und Schließanschläge
- Schalen - Innenbleche aus verschleißfestem Sonderstahl
- Zahnspitzen aus hochverschleißfestem Sonderstahl
- Farbe: Blau RAL5005 oder nach Wunsch

#### Optional:

- Aufhängungen und Adapterplatten für alle gängigen Ladekrantypen
- Pendelbremse
- Schlauchsatz
- Schlauchschutzbügel
- Lasthaken



## MMG.04 *Grapple* Hydraulischer Mehrschalengreifer

Baggerdienstgewichtsklasse: bis 7 – 10 to und Ladekräne

### Baureihe MMG.04 *Grapple*

#### Einsatz: Mobil- und Kettebagger / Ladekräne

Spezieller Umschlag- und Sortiergreifer wie z.B. in Schrottverwertungen und Müll und Recyclingbetrieben.

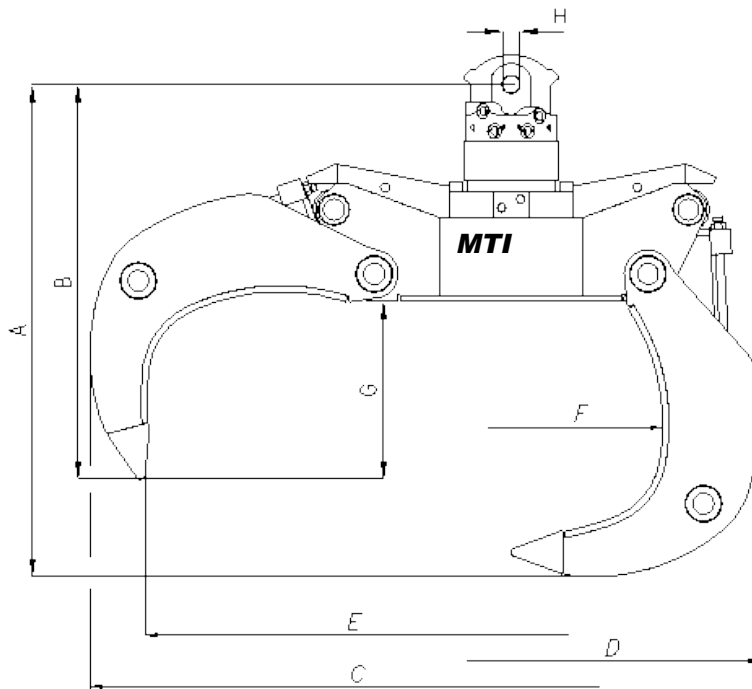

#### Einschrauböffnung

Öffnen/Schließen M18 x 1,5  
 Drehen M18 x 1,5

#### Betriebsdruck

Öffnen/Schließen max. 250bar  
 Drehen max. 150bar

**Maximale Traglast 2,5t**

Typ	Inhalt [l/SAE]	Gewicht t [kg]	Abmessungen [mm]							
			A	B	C	D	E	F	G	H
MMG.04	120	470	935	750	1600	950	1395	580	340	30