



MMG.05K *Grapple* Hydraulischer Mehrschalengreifer

Baggerdienstgewichtsklasse: 11 – 17 to und Ladekräne

MTI *Grapple* - Mehrschalengreifer (5 Schalen)



- Inhalt: 300 – 500 l/SAE
Schalenform: offen, halboffen, geschlossen
- Lagerbolzen mit Kronenmutter und Splintsicherung
- Hydr. Kompakt Drehmotor endlos hydraulisch Drehbar
- Integrierte Druckbegrenzung für die Greiffunktion
- Schlauchanschlüsse am Rotator durch Verschraubungsschutz geschützt
- Bewährte endlagengedämpfte 5 – Zylinder Technologie
- Zylinder in Schalenarme geschützt eingebaut
- Schalenkonstruktion durch Stützbleche verstärkt
- Serienmäßiger Kolbenstangenschutz
- Schalen - Innenbleche aus verschleißfestem Sonderstahl
- Zahnspitzen aus hochverschleißfestem Sonderstahl
- Farbe: Blau RAL5005 oder nach Wunsch

Optional:

- Aufhängungen und Adapterplatten für alle gängigen Ladekrantypen
- Pendelbremse
- Schlauchsatz
- Schlauchschutzbügel
- Lasthaken
- Rammschutz (Rundum Schutz mit Schutzblechen)



MMG.05K *Grapple* Hydraulischer Mehrschalengreifer

Baggerdienstgewichtsklasse: bis 11 – 17 to und Ladekräne

Baureihe MMG.05K *Grapple*

Einsatz: Mobil- und Kettenbagger / Ladekräne

Spezieller Umschlag- und Sortiergreifer wie z.B. in Schrottverwertungen und Müll und Recyclingbetrieben.

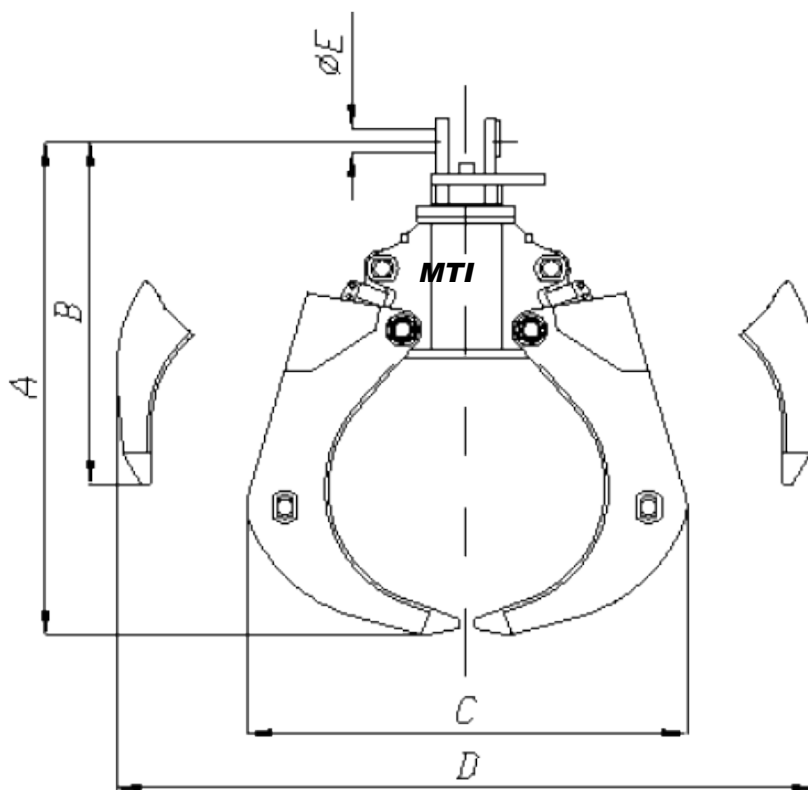

Flanschbohrung

öffnen/Schließen R 1"
 geschlossen R 1/2"

Arbeitsdruck

öffnen/Schließen max. 300bar
 geschlossen max. 200bar

maximale Traglast 3,0t

Typ	Inhalt [l/SAE]	Gewicht bei Schalenform [kg]			Abmessungen [mm]				
		offen	halboffen	geschlossen	A	B	C	D	E
MMG.05K / 300l	300	835	890	925	1440	1035	1290	2025	70
MMG.05K / 400l	400	875	930	965	1530	1065	1370	2175	70
MMG.05K / 500l	500	920	975	1020	1610	1095	1370	2325	70