MZA *Clamshell* Hydraulischer Zweischalengreifer passend zu System ATLAS

Baggerdienstgewichtsklasse: 13 – 20 to

MTI *Clamshell* - Zweischalengreifer



- Inhalt: 178 - 595 l/SAE
- Schnittbreite: 300 – 1000mm
- Hydr. Kompakt Drehmotor endlos hydraulisch Drehbar
- Schlauchanschlüsse am Rotator durch Verschraubungsschutz geschützt
- Pendelbremse serienmäßig
- Serienmäßig mit Gewindebohrung zur Aufnahme eines Auswerfers bis 500mm Schnittbreite
- Schalen und Lenkungslagerung abgedichtet
- Besonders geeignet zur Verarbeitung von Schüttgut, Aushub etc.
- Boden und Seitenschneiden aus Sonderstahl FKS400 für optimalen Verschleißschutz
- Farbe: Schwarz-grau RAL7021 oder nach Wunsch

Optional:

- Aufhängungen und Adapterplatten
- Schlauchsatz
- Auswerfer
- Greiferverlängerung

MZA *Clamshell* Hydraulischer Zweischalengreifer passend zu System ATLAS

Baggerdienstgewichtsklasse: 13 – 20 to

Baureihe MZA *Clamshell*

Einsatz: Mobil- und Kettebagger

Vielseitiger Tiefbaugreifer für den typischen Hydraulikbaggerbetrieb, wie z.B.:

- Ausschachten und Ausbaggern von gewachsenem Boden
- Ziehen von Gräben und Kabelschächten
- Verladen von Erde, Kies, Sand und anderen Schüttgütern
- Heben von Gegenständen aller Art

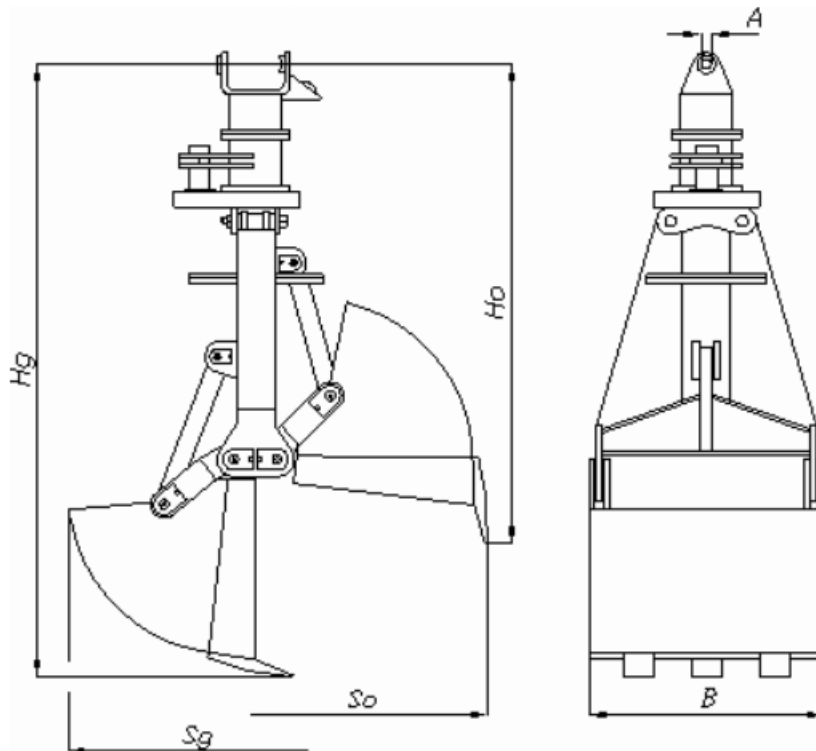

Einschrauböffnung

Öffnen/Schließen M36 x2
Drehen M18x1.5

Betriebsdruck

Öffnen/Schließen max. 300bar
Drehen max. 100bar

Typ	Breite B [mm]	Inhalt [l/SAE]	Gewicht [kg]	Abmessungen [mm]				
				Hg	Ho	Sg	So	A
MZA - 300	300	178	640	2170	1720	1390	1550	45
MZA - 400	400	238	680					
MZA - 500	500	297	720					
MZA - 600	600	357	760					
MZA - 700	700	416	800					
MZA - 800	800	476	840					
MZA - 1000	1000	595	920					